

Digital Drive plus

Quick Start Guide Digital Drive PLUS Series Subwoofers

DD-10+
DD-12+
DD-15+
DD-18+



Packungsinhalt

Ihr Velodyne Digital Drive PLUS kommt mit dem folgenden Zubehör:

1. Schnellstartführer
2. Netzkabel
3. Zwei AAA- Batterien
4. Zubehörset
 - Fernbedienung
 - Mikrophon + Mikrophonständer
 - USB- Kabel - 3,3 m
 - Mini-XLR (Mikrophon) Kabel - 3,3m
 - Composite- Videokabel - 8,2 m
 - Weiße Handschuhe
 - Sweep- Ton CD
 - Windows Setup Programm CD



Schritt 1 Positionieren Sie Ihren Digital Drive PLUS Subwoofer und Mikrophon

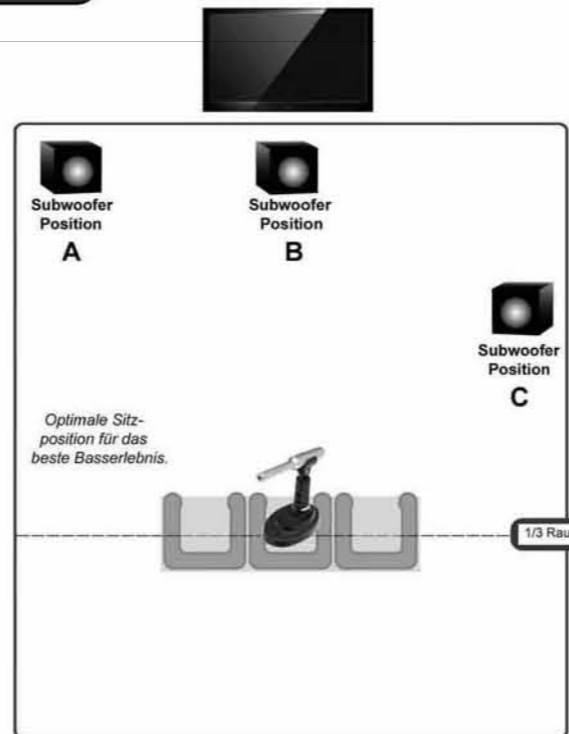

Empfohlene Aufstellungsposition für einen einzelnen Subwoofer:

- A (Ecke) - mehr Bass, weniger gleichmäßig
- B (Mitte) - Weniger Bass gleichmäßiger
- C (Seitliche Wand) - Experimentieren kann Bass und Gleichmäßigkeit maximieren

Wenn möglich, versuchen Sie verschiedene Positionen. Ihre Ergebnisse können in Abhängigkeit vom Raum unterschiedlich sein.

Schritt 2 Anschlüsse

Schließen Sie die Stecker für Strom, Audio und Mikrophon wie hier gezeigt an.

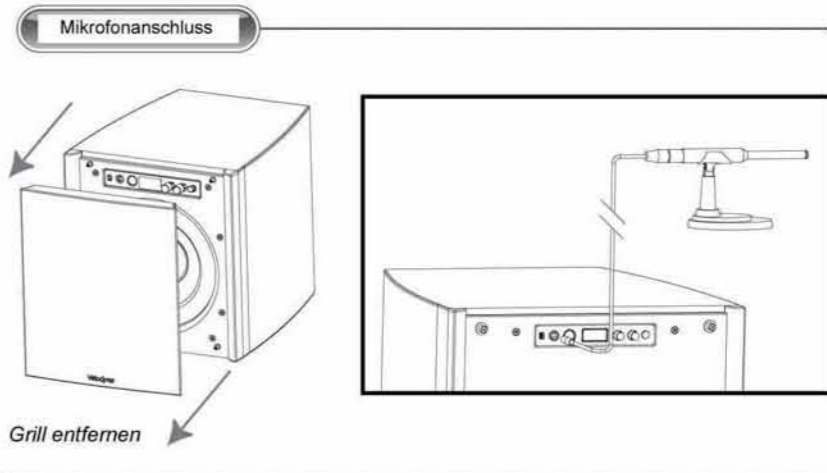
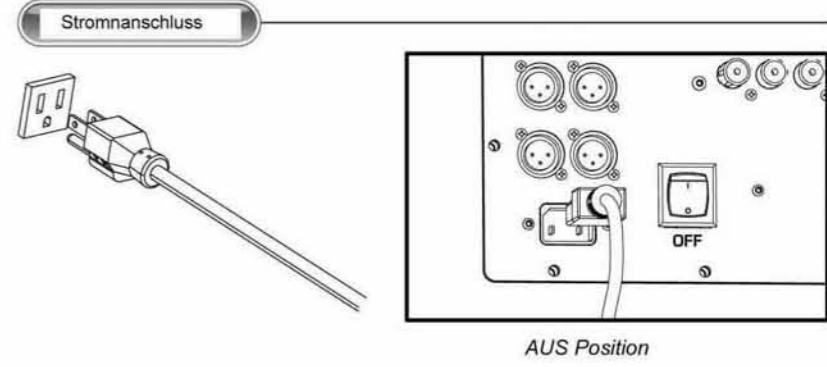
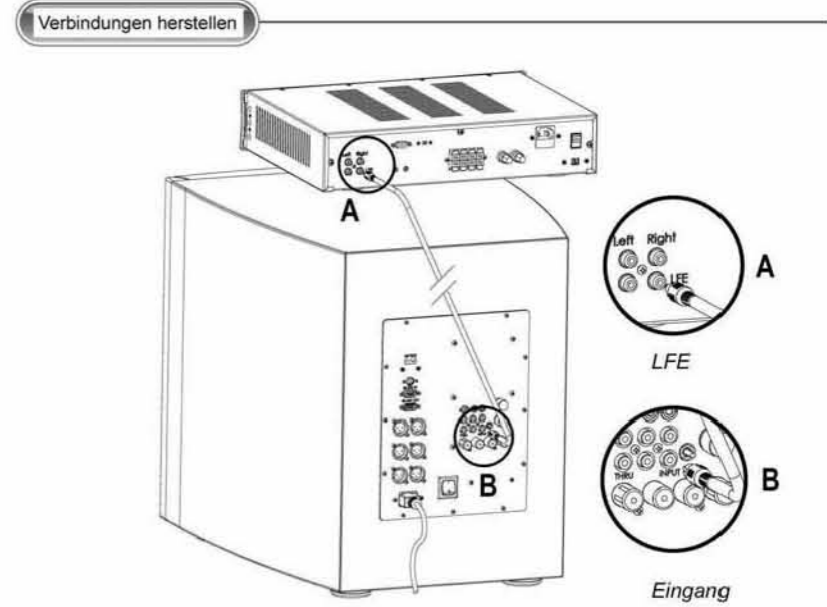

Schritt 3 Konfigurierung des Receivers und Abspielen der SweepTon CD

Konfigurieren Sie das Menü Ihres Receivers wie gezeigt, spielen Sie die Sweep Ton CD auf Ihrem CD- Spieler ab.



Receiver

Sub =	Yes
Speaker Size =	Small*
Crossover =	80 Hz*
LFE Out =	0dB

* Vorschlag - als passende Einstellung für die Hauptlautsprecher



Disc Spieler

Sweep Ton CD



Schritt 4 Start von Auto- EQ PLUS

Halten Sie die EQ- Taste der Fernbedienung oder die AUTO EQ- Taste am vorderen Bedienfeld des Subwoofers gedrückt, um Auto- EQ PLUS einzuleiten.



Für Manual- EQ Setup, schließen Sie Ihren PC mittels des vorderen USB- Anschlusses oder Ihr Fernsehgerät unter Verwendung der hinteren Videobuchsen an. Weitere Informationen finden Sie unter: www.velodyne.com oder in der Digital Drive PLUS Bedienungsanleitung auf Disc.

Schritt 5 Auto- EQ PLUS Mitteilungen und Abschluss

Beobachten Sie Ihr Subwoofer Display auf diese Codes, welche den Fortschritt von AUTO- EQ PLUS anzeigen. Die geschätzte Gesamtzeit beträgt 5 Minuten. Nach der Mitteilung "End" entfernen Sie die CD.

Display- Anzeige	Vorgang	Benutzeraktion
<i>RU</i>	Initiierung in Aktion	---
<i>HI</i> und <i>Err</i>	Systempegel zu hoch	Receiverlautstärke reduzieren, Drücken von RESET auf der FB. Wiederhole Schritt 4
<i>LO</i> und <i>Err</i>	---	Receiverlautstärke erhöhen, Drücken von RESET auf der FB. Wiederhole Schritt 4
<i>RU</i> abwechselnd mit <i>00</i>	Subwoofer stummgesch.	---
<i>30</i>	Anpassung von Lautstärke und Frequenzweiche	---
<i>SLP</i>	Anpassung der Kurve	---
<i>PHS</i>	Anpassung der Phase	---
<i>RU</i>	Anpassung EQ in Aktion	---
<i>End</i>	Abgeschlossen	Drücken sie auf der FB 5 Sek. lang "SELECT"

Schritt 6 Genießen Sie!

Genießen Sie Ihre Setup CD's, Mikrophon, Mikrophonstativ und Kabel mit der DD PLUS Verpackung für zukünftige Verwendung wieder ein.
Genießen Sie Ihren Neuen Digital Drive PLUS Subwoofer!

Digital Drive plus

Quick Start Guide
Digital Drive PLUS Series Subwoofers

DD-10+
DD-12+
DD-15+
DD-18+



Leitfaden bei mehreren Subwoofern

Empfehlungen für die Installation von zwei oder mehr Subwoofern.

Schritt 1 Positionieren Sie Ihre Digital Drive PLUS Subwoofer und das Mikrofon.

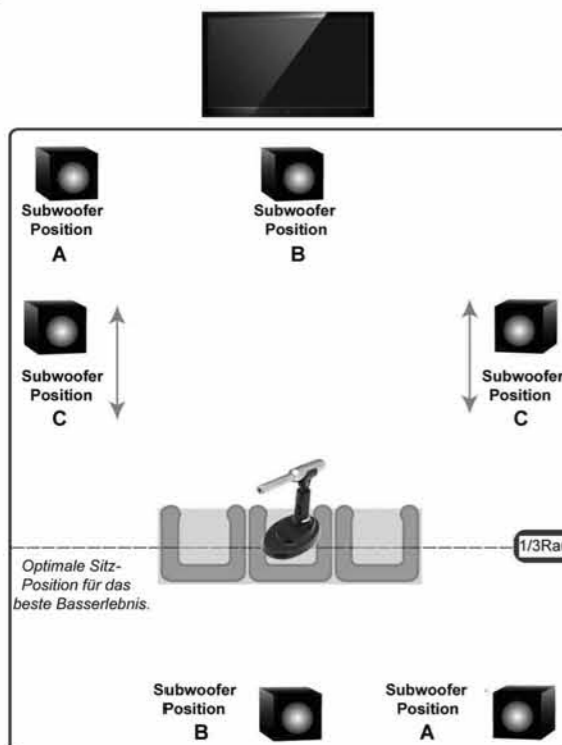

Empfohlene Aufstellungspositionen für zwei Subwoofer:

- A (Ecke) - mehr Bass, weniger gleichmäßig
- B (Mitte) - Weniger Bass, gleichmäßiger
- C (Seitliche Wand) - Experimentieren kann Bass und Gleichmäßigkeit maximieren

Wenn möglich, versuchen Sie verschiedene Positionen. Ihre Ergebnisse können in Abhängigkeit vom Raum unterschiedlich sein.

Schritt 2 Anschlüsse

Schließen Sie die Stecker für Strom, Audio und Mikrofon wie hier gezeigt an.

Verbindungen herstellen

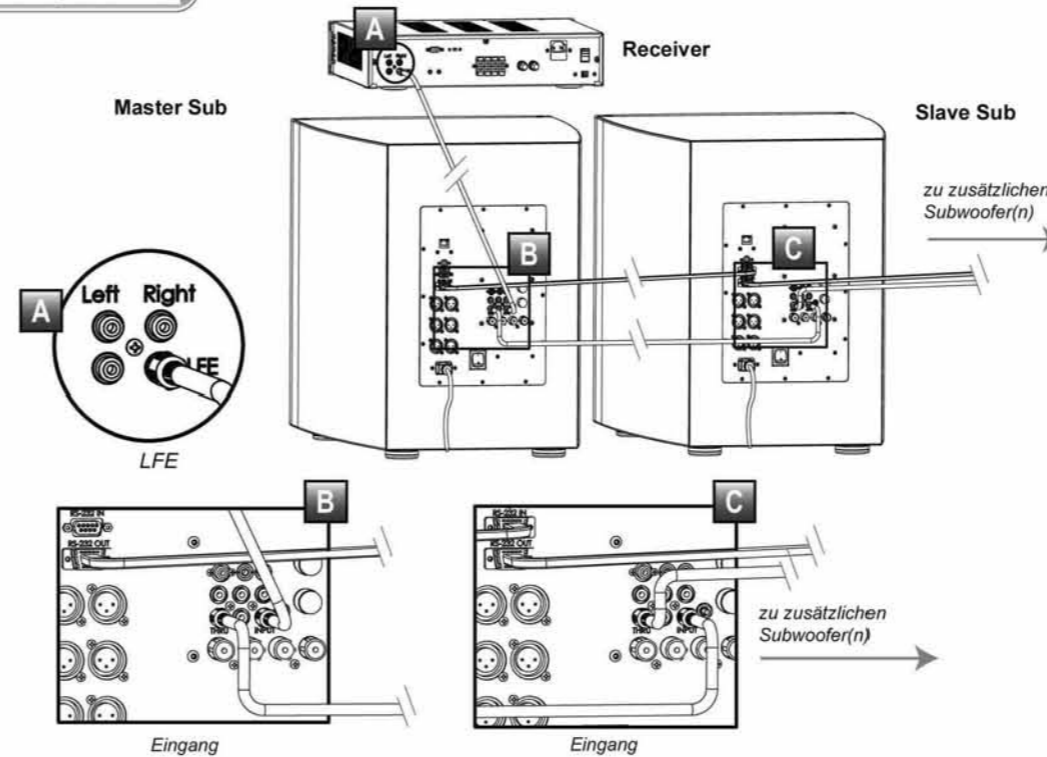

Stromanschluss

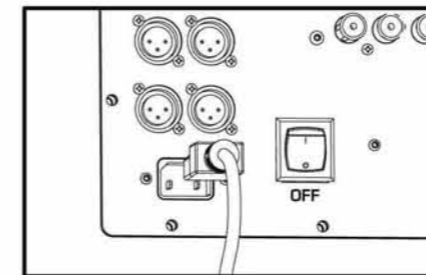
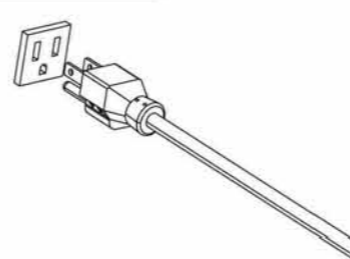

Beide Subwoofer in der AUS- Position

Mikrofonanschluss



Grill entfernen

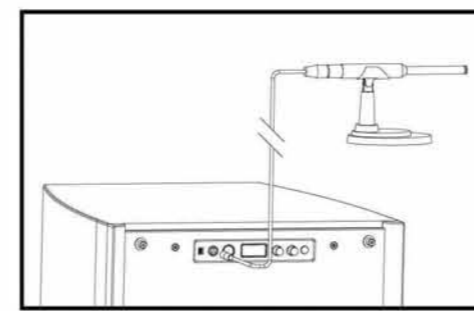

Verbinden Sie das Mikrofon mit dem Master- Subwoofer

Schritt 3 Konfigurierung des Receivers und Abspielen der Sweep Ton CD

Sehen Sie bitte auf der Rückseite !

Schritt 4 Start von Auto- EQ PLUS

Schalten Sie den Master- Subwoofer ein. Halten Sie die EQ- Taste an der Fernbedienung oder die AUTO EQ- Taste am vorderen Bedienfeld des Master- Subwoofers, um Auto- EQ PLUS einzuleiten.

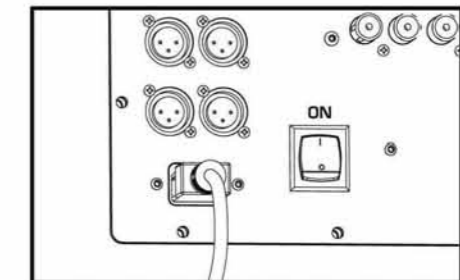

Beide Subwoofer in der EIN- Position

Drücken und halten Sie am Master-Subwoofer für 5 Sekunden die Auto- EQ- Taste.

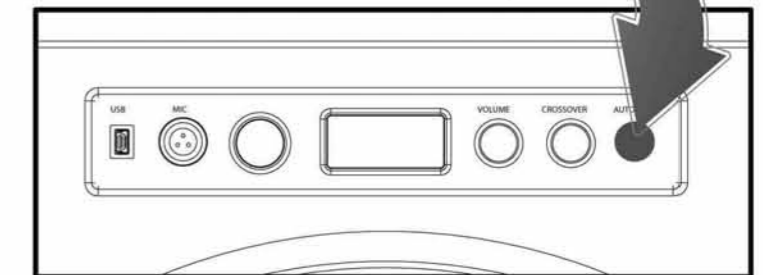

Für Manual- EQ Setup, schließen sie Ihren PC mittels des vorderen USB- Anschlusses oder Ihr Fernsehgerät unter Verwendung der hinteren Videobuchsen an. Weitere Informationen finden Sie unter: www.velodyne.com oder in der Digital Drive PLUS Bedienungsanleitung auf Disc.

Schritt 5 Auto- EQ PLUS Mitteilungen und Abschluss

Sehen Sie bitte auf der Rückseite !

Schritt 6 Genießen Sie !

Packen Sie Ihre Setup CD's, Mikrofon, Mikrofonstativ und Kabel mit der DDPLUS Verpackung für zukünftige Verwendung sorgfältig wieder ein. Genießen Sie Ihren neuen Digital Drive PLUS Subwoofer!